



Людмила АРТЕМОВА

Завідувачка науково-дослідного відділу Національного заповідника «Глухів»



Дерево, що говорить: історія через предмети

Наприкінці XIX – на початку XX ст. українське село, незважаючи на поступову індустріалізацію, зберігало архаїчні риси натурального господарства. Дерево, як доступна, легка в обробці й універсальна сировина, залишалося основою для виготовлення знарядь праці, предметів побуту, житла та транспортних засобів.

Ознайомитися з автентичними предметами українського селянського побуту, доторкнутися до спадщини предків, буденності їхнього життя можна у Національному заповіднику «Глухів» на нещодавно відкритій тимчасовій виставці «Дерево і час: побутова культура». На ній представлене господарське і хатне начиння XIX – початку XX ст. Це – не тільки своєрідна подорож у простір, в межах якого дерево перестає бути тільки матерією. Це – розповіді, де у вигинах матеріальних речей – культурно-релігійні уявлення наших пращурів, генетичний код, зашифрований поколіннями.

В експозиції виставки представлено близько 30-ти найбільш уживаних у повсякденному побуті звичайної української сільської родини предметів, які зберігаються у музейному фонді Заповідника.

Діжа. Здається, вона ще пам'ятає тепло жіночих рук. У ній господині учиняли тісто на хліб. Цей символ достатку й благополуччя не позичали чужим і тримали завжди у чистоті.

Ночви – посудина для прання білизни, довбана з цільного шматка дерева. З ними були пов'язані різні застороги, особливо під час прання жіночих сорочок, які носили на голі тіло.

Ступа й товкач – пристрої для лушення та подрібнення різних речовин (зерна, маку, листя тютюну тощо), котрі у весільній обрядовості символізували статеві органи та злягання.

Рубель з качалкою, котрими розпрасовували зморшки на полотняних сорочках і які залишали на тканині сліди ретельної праці.

Коромисло з гладкою поверхнею, відшліфоване часом і жіночими плечима.

Скриня. Тут не лише зберігали одяг, але й ховали таємниці.

Хомут – мовчазний свідок польових робіт – наче все ще чекає свого часу, коли кінь знову візьме на себе тя-

овальна дерев'яна дошка на довгому дерев'яному руків'ї для саджання хлібів та пирогів у піч і діставання їх звідти. Широко відоме використання хлібної лопати в народній медицині при «переробленні» або «перепіканні» хворої дитини, яка «не допеклася» в утробі. Новонароджену дитину укладали на хлібну лопату (а іноді ще й загортали у тісто) і саджали в піч так само, як хліб, щоб дитя «допеклося» і нібито народилося заново.



Знаряддя праці та хатне начиння у виставковій експозиції

гар оранки чи далекої дороги.

Санчата. Хутко мчали малечу з гори або використовувалися господарем, щоб возити сніпки соломи до стайні.

Рубанок, що знімав тонкі, легкі, як пір'я, стружки, допомагаючи теслі створювати столи, лави, полиці.

Зернова лопата – несла в комори дорогі плоди літа, відміряючи життя міркою хліба.

Хлібна лопата – прямокутна або

Кожен із дерев'яних виробів мав чітке призначення. Усі вони слугували українцям протягом століть. Сьогодні більшість дерев'яних знарядь праці вийшли з ужитку, замінені промисловими зразками, і представляють матеріальну культуру українців у музейних інституціях. Ці речі пережили переїзди і забуття, але їхні поверхні – мапа дотиків, археологія побуту, де з кожної подряпини проростає історія.

Анна
МИРОНЕНКО

Директор Глухівської школи
мистецтв ім. М. Березовського
доктор філософії



МІФИ ПРО КОМПОЗИТОРА МАКСИМА БЕРЕЗОВСЬКОГО

Ми пишаємося нашими славетними земляками. Іноді деякі існуючі факти, що не мали достатньої перевірки, стали для нас реальністю. Проте з часом хтось заглибиться в них і виявиться, що те, у що ми вірили – лише міф.

Саме так сталося з біографією нашого земляка (я все одно так його називаю) Максима Созонтовича Березовського. І справа в тому, що для пересічних глухівчан нічого не змінилося, однак у наукових колах триває спростування наявного фактажу.

Найбуремнішою поборницею правди в цьому питанні виявилася науковиця Ольга Шуміліна. Тож трохи поставимо під сумнів наші знання стосовно постаті композитора, які вже ж такі устаткувалися протягом останніх двох століть, і додамо до них альтернативний погляд.

Зауважу, що в цій статті лише викладені самі факти, а їх доведення ви зможете прочитати на сторінках статей Ольги Шуміліної, які є у вільному інтернет-доступі.

Міф 1. Березовський не служив у Петербурзькій співацькій капелі

Але що ж він там робив? Аналіз прижиттєвої документації композитора виявив зовсім інше місце його роботи – придворний театр, де він був спочатку солістом італійської опери, а потім – виконавцем в оперному оркестрі та композитором.

Міф 2. Березовський жив у злиднях і, бідолоха, ледь не помер з голоду

Із бухгалтерією не посперечаєшся, а її документація говорить, що Максим отримував 500 карбованців щорічно, а остання виплата відбулася за місяць до смерті. Ну, щоб були більш зрозумілішими масштаби, для порівняння: звичайний музикант Придворної співацької капелі отримував 100 карбованців за аналогічний період.

Міф 3. Самогубство

Мабуть, так романтично вважати, що Березовський у розквіті років по власній волі пішов із цього нікчемного життя. Але... Але дохід дозволяв знаходити відряду, крім того є документ, що засвідчує видачу матеріальної допомоги на поховання «скоропостижно умершого» музиканта, а не самовбивці, яких взагалі ховати на кладовищі було заборонено, а видавати гроші із державного



Глухівська школа мистецтв ім. М. Березовсько. Фото Ю. Москаленка

бюджету – тим паче.

Міф 4. Вершину творчості – духовний концерт «Не отвержи мене во время старости» – Березовський написав собі на смерть

Дуже тут віє моцартівським «Реквіємом». Люблять у нас узагальнювати. Виходячи з міфу 3 та 4, Березовський не думав прощатися із життям, а концерт «Не отвержи мене во время старости» написаний у юні роки композитора. Критики забули, що Максим – геній, і написати такий глибинний твір для нього – справа п'яти умовних хвилин. Тому і віднесли час написання концерту на кінець життя – коли вже мудрий митець створив таку глибу. Але хіба 30–40 років то є вік мудрості?



Пам'ятник М. Березовському у Глухові.
Фото Ю. Москаленка

Міф 5 (крає моє серце). Березовський не із Глухова!

Бо прізвище, на думку дослідниці, є похідним від назви села Береза. А таку назву має не тільки населений пункт поблизу Глухова, а ще і в Житомирській області. Оскільки немає документів, які офіційно можуть сказати всім, що Березовський тільки наш, глухівський, мусимо сумніватися.

Тут хочу додати від себе, що у «Малоросійському родословнику» В. Л. Модзалевського (Т. I, с. 47–48) значиться прізвище Березовських, що походить від родоначальника Степана Березовського – стародубського полковника, який народився у Новгороді-Сіверському у 1700 р. Серед його дітей не фігурує ім'я Созонт, однак дочка Анна стала дружиною Марка Марковича – онука того Якова Марковича, що написав свої відомі «Записки» та володів маєтком у с. Сваркове на Глухівщині.

На жаль, не знаючи точної дати народження Максима Березовського, ми не можемо прослідкувати родинні зв'язки Анни Степанівни з композитором. Однак сама наявність цього прізвища у «Малоросійському родословнику» говорить про те, що рід Березовських започатковувався поруч із Глуховом та перетинався з відомими глухівськими сім'ями. Отже, можливість того, що М. Березовський є глухівчанином, не варто відкидати, продовжуючи пошуки.

Неля ПІНЧУК

Завідувачка відділу музейної та науково-фондової роботи Національного заповідника «Глухів»



Обладнання заводів А.А. Темме у Глухові в середині ХІХ ст.

Штучний інтелект, комп'ютерні технології, роботизоване виробництво, цифрові пристрої... Зараз вже нікого не здивуєш цими назвами. Наука і техніка з середини ХХ ст. і натеper розвиваються такими швидкими темпами, яких ніколи не було в історії людства.

Початок бурхливого інженерного розвитку був покладений за часи промислової (індустріальної) революції, що позначився переходом від ручного, ремісничо-мануфактурного й доморобного до великого машинного фабрично-заводського виробництва. З Англії другої половині ХVІІІ ст. цей процес перейшов і упродовж ХІХ ст. поширився на інші країни Європи, США, Японію. Важливою складовою промислової революції було впровадження у виробництво робочих машин і механізмів, які замінили ручну працю людей.

Серед підприємців, які сприяли активному розвитку промисловості у Глухові в середині ХІХ ст., слід згадати Андрія Андрійовича Темме, який, починаючи з 1858 р., заснував у місті машинобудівельний, чавунно-ливарний та пивоварний заводи. Попередні дослідження з цієї тематики опубліковані у газеті «Соборний майдан» № 4 (58) 2013, № 4 (106) 2021.

Опрацьовуючи «Журнали засідань Глуховського Уездного Земського Собранія» за 1875 рік, дізнаємося про кількість, вартість обладнання та потужності виробництва заводів А. А. Темме у Глухові. Нижче подаємо текст мовою оригіналу, адаптований до сучасного правопису.

«Доклад Глуховському Уездному Земському Собранію. Комиссия по пе-

реценке фабричных и промышленных заведений, следуя постановлению Земского Собранія, произвела осмотр.

Августа 31, Председатель Управы О. Д. Красовский, гласные: Н. Г. Радченко, П. Н. Толмачев и А. Г. Трофименко осмотрели пивной завод прусского подданного А. А. Темме. Заведение Темме расположено за чертою города Глухова, при солдатской слободке.

Главное здание каменное двухэтажное, крыто железом, длина 54, ширина 23 аршина*.

В нем: двенадцать токарных станков, чугунных, называемых самоточка. Стругальная машина большого размера. Другая стругальная машина меньшаго размера. Довбежная машина. Три машины сверлильных. Паровая машина в 10 сил, она приводит в движение все перечисленные снаряды. Три вентилятора, из них два действующих при плавлении и один для кузницы. Два паровика по 16 сил каждый.

Отделение литейное.

Здание каменное, крыто железом в одной связи с первым, длина 52, ширина 23 аршина. В нем: два ваграны**.

Отделение кузнечное.

Здание каменное, в одной связи с литейным, крыто железом, длина 21, ширина 21 аршин.

В нем: три горна, действующие посредством пароваго вентилятора. Печь для нагревания железа на паровики. Паровик для пароваго молота в 12 сил.

Отделение медницкое.

Здание каменное, соединенное с кузнечным, крыто железом.

В нем: паровой горн, вытязная машина для труб.

Отделение столярное.

Здание каменное, в одной связи с прочими. Особо устроены.

Казарма. Здание деревянное, обложено кирпичом, крыто деревом, длина 21, ширина 8 аршин, здание это по заявлению владельца оценено на месте в 300 руб.

Дом для служащих. Нижний этаж каменный, верхний деревянный, обложен кирпичом, крыто деревом, длина 25, шири-



Схема вагранки – невеликої шахтної печі для плавлення чавуну

на 9 аршин, оценен на месте в 1000 руб.

При осмотре присутствовал сам владеец А. А. Темме.

По страховому полису заведение принято: здания в 17810 руб., машины и снаряды в 12500 руб.

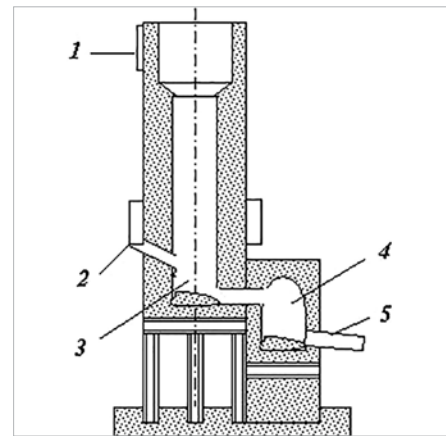
Комиссия, выслушав эти сведения в общем заседании 6 Сентября постановила: оценку механического заведения Темме произвести, согласно страховому полису:

Здание 17810 руб.

Машины и снаряды 12500 руб.

Казарменные принадлежности по местной оценке 1300 руб.

Всего 31610 руб.

Пивной завод его же А. А. Темме.

Завод этот расположен вблизи первого заведения. Здание каменное, двухэтажное, крыто деревом.

По соглашению с владельцем оценить в 4000 руб.

Такая оценка признана правильною и общим составом Комиссии в заседании 6 сентября».

Заводи А. А. Темме з паровими машинами працювали у місті протягом кількох десятків років. Але час і прогрес не зупинити. На зміну паровим двигунам придуть двигуни внутрішнього згорання, а «промисловий бум» після затишшя на початку ХХ ст. сколихне Глухів в середині цього ж століття, але це вже буде зовсім інша історія.

*Аршин – міра довжини 0,74 м.

**Вагранка – невелика (вертикальна) шахтна піч для плавлення чавуну.

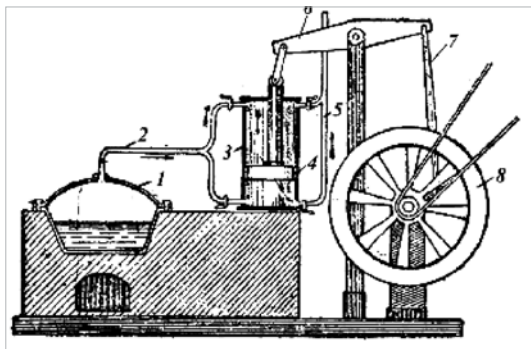

Зображення універсальної парової машини Уатта з науково-пізнавального видання «Енергетика: історія, сучасність і майбутнє»

Надія МІРОШНИЧЕНКО

Вчена секретарка
Національного заповідника
«Глухів»

ХРОНІКИ ЖИТТЯ ГЛУХОВА ПОЧАТКУ ХХ СТОЛІТТЯ

Історичні джерела дарують нам можливість потрапити у метафоричну машину часу. Вивчення археологічних знахідок чи первинних історичних текстів дозволяє досліднику реконструювати події минулого, побачити світ очима його сучасників, відчуття атмосфери певної епохи.

Цінним історичним джерелом в дослідженні нової та новітньої історії є періодичні видання. Зазвичай в газетах та журналах подається актуальна інформація, відображаються поточні події, суспільні настрої тощо. Все це допомагає краще зрозуміти історичний контекст.

Фрагментарний опис побутування міста Глухова знаходимо в газеті «Рада» видавництва Євгена Чикаленка, яка виходила друком з 1906 по 1914 рік. Дописи кореспондентів газети містять критичний погляд на культурне життя Глухова, зовнішній вигляд міста, його очільників та мешканців. Тож ласкаво просимо до нашого рідного міста початку ХХ століття.

1906 р. «У нас тепер грає українська трупа д-ія Грицяя. Діждались нарешті і глуховчане, що до них заглянули справжні українські артисти. Ще перші п'єси зацікавили глуховську публіку, так що вона з охотою ходила на всі спектаклі, а «Суєта» збирала стільки народу, що білетів у касі не вистачило і багато людей мусили вернутись додому. При сій нагоді треба нагадати, що пора б уже Глухову мати порядний будинок для театру! «Суєта» мала найбільший вплив на публіку як через те, що трохи чи не вся глуховська публіка бачить її вперше, так і своїм цікавим змістом. Треба побажати д-ю Грицяєві і для жіночих ролей таких виконавців, яких він має для мужеських».

1907 р. «У Глухові тільки й балачок, що про холеру. З'явлення цієї несподіваної гості у сусідньому Кролевецькому повіті примусило й наших недбайливих громадян готуватись до того, щоб зустріти її і в Глухові. По школах почали читатися лікарями лекції про холеру, а також пороздавано учням відозви про те, як од неї боронитися. В повіті – в містечку Вороніжі, у Михайловському хуторі побудовано холерні бараки. У самому ж Глухові «батьки міста», сподіваючись, що холера зазирне до них ще не

так швидко і що приготувитись до цього вони ще встигнуть, – ніяких майже заходів проти неї поки що не вживають.

У Глухівському повіті вже кілька місяців не випадало ані краплиночки дощу. Озимина вже геть чисто пропала, ціни на хліб стоять дуже високі. Що буде далі – невідомо...».

1907 р. «Нова чотирьохкласова школа. З дозволу п. міністра народної освіти у Глухові у цьому році відкривається нова городська чотирьохкласова школа по статуту 31-го маю 1872 року. У Глухові вже дві городські школи (трьохкласова й двохкласова), але вони далеко не задовольняють потреби в освіті

людности такого досить великого города як Глухів. Через те відкриття нової городської школи, тим більше чотирьохкласової, буде як раз доречі».

1908 р. «Діяльність якогось народу в справі оберігання здоров'я цілої громади можна прийняти за міру того, скільки цей народ здатний грати якусь роль в історії культури». Ці слова Петенкофера не дуже прийшлися б до вподоби нашим «батькам города», які старанно удають, ніби вони щиро дбають про здоров'я городян і санітарний стан міста. Справді, влітку Глухів на зверхній погляд справляє не погане вражіння. Перед вами чепурненьке провінційальне місто, з добре брукованими вулицями, з «газокалійними» лихтарями, бульварами, непоганим міським садом і іншими ознаками культури. Але загляніть на передмістя (особливо Салдатську Слободу, Веригин і Усовку), а навіть на підвір'я центральної частини міста і вас здивує глузування з початкових правил громадської гігієни. Чималенькі грошики витрачаються на окраси міста, а подбати про постійну очистку міста, особливо базарів і майданів нема ні часу, ні



Глухів на початку ХХ ст. Вулиця Києво-Московська

грошей. Загляніть під мости, що коло сінного торгу та на Поганому Ставку – і вас жаж обхопить. В таку спеку, яка зараз стоїть у Глухові, проходячи цими мостами, треба затуляти носа.

Всі сусідні домохазяї завели справжні гноївні під цими мостами. Цілі баюри смердючої грязюки стоять на підвір'ях заїздів Локанця, Лукьяненка, Озерської і інших. І це в самому осередку міста! Коли в ряди-годи городська управа і заходжується коло очистки центральної частини міста, то й цього до-ладу вона зробити не може. Під час цієї «очистки» сиди в хаті і не рипайся: цілі хмари куряви нависають над городом. Наші «батьки города» ніяк не можуть зрозуміти, яку шкоду приносять вони людям, чистячи вулиці вдень (між 3–5 годин) і чистячи їх сухим способом. Звичайно, Глухів, як і Гоголівське місто N – це пункт, від якого, хоч три роки скачи ні до якої держави не дістанешся, а проте, коли вистачає грошей на ріжні витребеньки, то краще їх витратити на задоволення насущних потреб городян».

1909 р. «Оце недавно в нашому ти-хенькому місті спинилася надзвичайна окаязія. В Глухів приїхало двоє жандар-

ських офіцерів, товариш прокурора та аж 16 жандарів. Було зроблено труси у начальника ст. «Глухів» м.-к.-в. залізничі та в учителя «Федорівської школи». Але при трусах нічогісінько «злочинного» не знайдено, окрім календаря київської «Просвіти» на рік 1908 та самого найневиннішого листування. Далі було улаштовано допит д-кам Ш. і К. та тим, що були на установчих зборах української робітничої каси (див, про це в ч. 97). Після допиту 9 чоловік посажено в арештний дім за «незаконне зібрання» на два тижні. З тих дев'яти два учителі, а решта – робітники. Тепер виявилось, що вся ця пригода сталася через брехливі та нахабні доноси «істинно-руських людей». Але нічого з того не вийшло».

1909 р. «Нещодавно у Глухові відбувся літературно-музично-співочий вечір, влаштований місцевим драматичним товариством на користь двохкласової міністерської школи, яка має бути відкрита в селі Білокопитові, Глухівського повіту. На жаль, глухівська публіка, яка у всякі там театри ілюзії звичайно плавом пливе, байдужно поставилася до справи просвіти рідного народу й вечір відбувся при напів-порожній залі».

5 лютого в глухівському вчительському інституті мав відбутися школярський літературно-вокальний вечір. Коли складалася програма вечора, то вихованці українці запропонували кілька українських номерів. Та інститутська рада педагогічна всі українські номери – од байок Глібова й до «Чернеця» Т. Шевченка – з програми повикидала: байки ніби через те, що це, мовляв, річі нехудожні. «Чернеця» просто тому, що «не стоить»... Свідоміші українці через те принципово постановили не брати участі в вечері. Але раніш, ніж намір свій у життя переводити, українці постановили спитатися інших товаришів, як вони до цієї справи поставляться; більшість вихованців інститута висловились проти того, щоб не брати участі. Проте вечір з інших причин і так не відбувся».

1910 р. «Наш город. За останні 10–15 літ наше місто не аби як піднялося. Вже з того часу, як пройшла колія залізної дороги, Глухів став оживати, стала ширитись торгівля, а разом з нею почало з'являтися і «благоустройство». Тепер скрізь повимощували вулиці, скрізь ліхтарі. Взагалі Глухів виглядає не аби яким повітовим містом, а особливо влітку. Раніше був у нас тільки один «Общественный Банк» – тепер вже 4 нових: «Международный», «Соединенный», «Коммерческий» і дрібного кредиту –

при Земській Управі. І просвіта стала ширитись. Оdkрили дві нових городських школи. З дівочої прогімназії зробили гімназію. Оdkрили дві професійні школи – ремісничу і садову. А це недавно оdkрили кустарну школу, де роблять кошики».

Для духовних потреб інтелігенції є громадська бібліотека, а для простого народу безплатна бібліотека-читальня. Тільки треба зазначити дуже сумне явище: в цих двох бібліотеках заборонено брати учням книжки. Все здається добре, але нема української книгарні. І про це конче треба подбати, бо український рух все збільшується, свідомість шириться. В великому будинку, де міститься громадська бібліотека, історичний музей. Для нього окрема світлиця. Вхід безплатний, та тільки мало хто про це знає; навіть учні і ті не знають, що туди можна ходити дурно і пани вчителі не дбають про знайомство учнів з музеєм. В музеї є дещо дуже давне, з часів доісторичних; який одділ найбагатший – так це український. Є де-що з часів козацьких; зброя, хатна збіжжя, портрети гетьманів – робота старих часів, стародавня церковна утварь тощо. Все лежить по вітринах під нумерами і в каталозі зазначено, яка річ звідки і що вона з себе уявляє».

1911 р. «Сиреньке життя. Чи знайдеться таке місто, що зрівнялось би з нашим «градом» Глуховом, який почив «сном праведника»? Певно – ні. Правда, Глухів в 1907, 1908, 1909 роках пишався своїм розвитком. Багацько тоді було зроблено на «полі убогої ниви». Але настала прохолода і все щезло, сліду не зосталось. І от тепер свіжій людині не можна жити у Глухові, бо треба завше спати. І ніщо не розбуджує нашого «града». Даремно, що Глухів мав багацько шкіл, але учні їх всі заклопотані вивчити «от сюда до сюда». Інтелігенція ж Глухова блаженствує над картами, в клубах. Щоб зробити що користне, то й з свічкою нікого не знайдеш. Були у нас, правда, і товариства, що приносили користь, але їх треба вже лічити «не отъ міра сего». Так, була «Лига образования», що у 1908 та 1909 роках завела вечірні заняття з дорослими робітниками і багатьох навчила гра-



м. Глухів, вул. Валова. Початок ХХ ст.

моти. Але все це вже минулося і, певно, що не швидко з'явиться. Роки 1908 і 1909 були розвитком Глухова. Молодь тоді згуртувалась. Скрізь тоді лунала рідна мова і пісня. Читали українські книжки. Робітники заснували тоді т-во взаємної допомоги, що зразу стало на міцний ґрунт. Але воно було спровоковано і тепер члени його мають одбути судову кару. Впало т-во, пішли арешти і труси. Все з тих пір якось притихло; стороння людина, приїхавши до Глухова, подумав, що Глухів зовсім «російський городок».

Українську книжку завше кожен випишує з Києва, бо у Глухові не знайдеш. Де ж поділись українці? – Життя так їх пригнітило, що вони зовсім залишили рідну справу. Все обходять мовчанкою. От на що ювілей Шевченка, – і то не зворухнув їх. Ніяких заходів не роблено, наче Шевченко й не наш поет. Українці не спромоглися на свято і сором їм за це. Взагалі всякі справи у Глухові не знаходять відгуку, неначе вони для його і не цікаві».

Як бачимо, місто поволі розвивався, але сусідство з московитами ніколи не сприяло національному, культурному, політичному розвитку України. Врешті Глухів, як і значна частина України, були повністю зрусифіковані, національні ідеї різалися по-живому, щоб перетворити населення на інертну покірну масу. Українська нація виявилася сильнішою – нам вдалося побудувати незалежну державу, проте московське військо знову прийшло на нашу землю із загарбницькими намірами, і ми знову у кривавій боротьбі за існування України. Нашою метою звичайно є тільки перемога, а разом з нею і відповіді на запитання – як нам не забути того, що являє собою «русский мир» та як знову не почати називати вбивць братами?..

Ольга ЛЯШКО

Головна зберігачка фондів
Національного заповідника
«Глухів»

Весільний вінок: від народних традицій до сучасної моди

Сьогодні український вінок переживає своє відродження. Він став не лише символом традицій, але й модним аксесуаром, який часто використовують на етнічних святах та фестивалях. Вінок на голові демонструє національну гордість, любов до рідної культури та бажання зберігати її у сучасному світі. Український віночок – унікальний елемент національного вбрання, який має глибоке символічне значення і довгу історію.

Нещодавно до Національного заповідника «Глухів» була принесена ікона початку ХХ ст. у дерев'яному кіоті із зображенням Богородиці (38 x 30 см). Через забруднене скло проглядався образ Діви Марії з немовлям в обрамленні штучних квітів. У процесі очищення ікони від бруду та пилу, яке проводив реставратор Заповідника Олександр Маслюк, з'ясувалося, що ми маємо справу з вінчальною жіночою іконою, а квіти є складовими весільного вінка. Його каркас виготовлений із дроту, обмотаного папером, до якого прикріплені декоративні елементи – гілочки з листочками і квіти. Листочки пофарбовані в зелений колір. Штучні об'ємні квіти молочного, білого та рожевого кольорів діаметром від 2-х до 4-х см мають по п'ять або шість пелюсток різної форми: деякі з них заокруглені, інші – з гострими хвилястими краями – просякнуті тонким шаром різнокольорового воску, що надає їм привабливого глянцевого вигляду. Діаметр весільного вінка складає орієнтовно 25 см.

У цій статті ми зануримося в історію вінка, дізнаємося про весільні традиції, пов'язані з ним, квіти, які склали його композицію, роль, яку вінок відігравав у весільному обряді.

Вперше символічне значення вінка зустрічається за часів шумерської культури IV–II ст. до н. е. Представники культури шнурової кераміки залишили наступним поколінням чимало символів, серед яких є міфічний знак богині Інани-Іштар, що означає «ясне небо». Складається він з вінка-кола і вплетеної в нього стрічки, що створює два кінці, з шестипроменевою зіркою в центрі. Цікаво, що такий самий знак зображений на саркофазі Ярослава Мудрого

в Софії Київській XII ст. Дослідники вважають, що український вінок – це спрощений знак Інани, побажання мирного ясного неба над головою того, хто його носить, оберіг від злих сил та нещастя.

У античні часи вінок вважали символом щастя і таланту. Ним увінчували переможців. Під час проголошення промов його вдягали оратори. Ним прикрашали священні предмети. Також вінок був і символом скорботи.

Наші предки усвідомлювали, що голова є найважливішою частиною тіла, через яку людина пізнає світ і впливає на нього. Вони створювали вінки-обереги, які захищали носія вінка від зурочень і недобрих чар. Недарма на стародавніх зображеннях жінки-богині постають у головних уборах, оздоблених квітами та травами.

В українській традиції дівчина у вінку асоціюється з чистотою, молодістю, красою, цнотливістю, життєвою силою та гармонією з природою.

Термін «вінок» є збірним поняттям. В різних регіонах України його називають по-різному: на Поділлі – коробуля, лубок; на Чернігівщині – теремок; на Буковині – капелюшня або фес; на Закарпатті – корона; на Наддніпрянщині – цвіток, квітка; на Гуцульщині – плетінь; на Лемківщині – коруна; на Переяславщині та Подніпров'ї – ги(і)балка. Гуцулки носили жінкоподібне чільце – нанизані на дріт або ремінець мідні пластинки у формі пелюсток. Незважаючи на це розмаїття, існували і загальноприйняті назви – в'янок або вінок.

Розмаїття українських вінків просто вражає: весільний, кохання, клечальний, чернечий, надії, відданості, розлуки, магічний, звичаєвий, ритуальний, віковий. Разом їх налічується більше 77 видів.

Уперше дівчині плела вінок її матері, коли дитині виповнювалося три



Ікона Богородиці з немовлям в обрамленні весільного вінка. Національний заповідник «Глухів», тимчасове зберігання

роки. Ненька сім днів купала віночок у вечірній росі та вплітала чорнобривці, ромашки, барвінок, незабудки, а потім ховала до скрині. Одягали такий вінок на Спаса і, простягаючи дівчатці яблучко, промовляли: «Здоровому тілу – здоровий дух».

Коли малечі виповнювалося 4 роки, то плели вінок з волошок і маків. Такі віночки повинні були оберігати сон дитини та стерегти її думки.

Семирічним дівчаткам вплітали у вінок квіти яблуні. Торкаючись голови донечки таким віночком, батько бажав здоров'я і щасливої долі дитині.

Починаючи з тринадцяти років, дівчатка щороку плели віночки кохання до заміжжя. Їх прикрашали квітами ромашки, хмелю, вишні та яблуні. Спереду вінок оздоблювали розкішним гроном калини.

Засватана дівчина одягала вінок з барвінку, шавлії, м'яти й інших лікарських трав. Весільний вінок був призначений захищати дівчину від злих очей. Тому його виготовляли з барвін-

ку, рути, шавлії, ружі тощо.

«Мовою квітів» дівчина висловлювала почуття, виражала свій внутрішній стан, розповідала про події, що відбувалися в її житті. Зазвичай вінок робили не надто пишним. Він складався не більше ніж з дванадцяти трав. Головне, щоб виріб охайно прилягав до голови. Вплетені трави і квіти мали своє особливе значення: ружа символізувала віру; мальва – надію; цвіт яблуні – материнську любов; ромашка – ніжність, вірність і кохання; калина – красу та дівочу вроду; волошки – відданість й щирість; деревій – довголіття і здоров'я; мак – мрію; лілея – дівочі чари, чистоту, цноту; хміль – гнучкість і розум. А от «нечисте» зілля – вовчі ягоди, папороть, дурман – вплітати у вінок категорично заборонялося.

Восени, коли різнобарв'я відцвітало, вінки плели із золотавого листя, а взимку – з паперу або воскових квітів. Воскові квіти здебільшого плели черниці при монастирях і продавали на

базарах. Штучні вінки було прийнято купувати до шлюбу в якості весільних. Іноді квіти у такому вінку переплітали зеленим барвінком.

Після вінчання вінок як символ збереження шлюбу, як оберіг сімейного щастя та вірності, клали під скло у вінчальну ікону дівчини. Вважалося, що вінок, освячений у церкві, має магічну силу захищати молоду пару від негараздів, зберігати гармонію в родині та приносити благополуччя. Його берегли все життя, а в деяких регіонах навіть передавали у спадок як родинну реліквію.

Існувала також традиція використовувати вінчальний вінок у важливі моменти сімейного життя, наприклад, під час хвороби одного з подружжя або народження дитини. Його могли класти під подушку або вишивати подібний візерунок на рушниках та постільній білизні, щоб забезпечити захист і благословення.

Ця традиція була поширена в Україні до середини ХХ ст., але згодом посту-

пово витіснилася новими весільними модами. Зокрема, на зміну вінчальному вінку прийшла біла фата, яка символізувала чистоту та невинність нареченої. У радянські часи традиційне вінчання в церкві втратило свою популярність через державну політику щодо релігії, а весілля стали більш офіційними та світськими. Наречені дедалі частіше обирали пишні весільні сукні європейського зразка, а замість вінка – фату, яка могла бути довгою або короткою, залежно від модних тенденцій.

У сучасних весіллях вінки часто виготовляють із живих або штучних квітів, додаючи до нього стрічки, намистини та інші декоративні елементи. Він може бути частиною етнічного або стилізованого весілля, якщо пара прагне підкреслити свою національну ідентичність.

Отже, незважаючи на вплив нових модних тенденцій, вінок залишається частиною української культури та весільної обрядовості, зберігаючи своє символічне значення.

Як святкували весілля у Глухівському повіті. Із досліджень І. С. Абрамова

Продовження. Початок у номерах 5 (125), 6 (126) 2024 р.

Перед від'їздом молодої в дім до свого молодого співали наступні останні пісні:

Старша дружечка! Поглянь у віконечко,

Чи пузно, чи рано?

– Ще рано, ранесенько,

Ще вечурня зоря не взийшла,

Ще дівка Параска от батька не одийшла.

У нижню скоринку, що залишилася від короваю, напихають мідних монет і віддають її музикантам, які, провівши наречену з хати, ідуть додому: дівчата-подруги, супроводжуючи молоду до хати нареченого, співають такі наспіви:

Плавала пташечка по меду,

Плакала Палажечка по роду.

Лучше б було нам не знатця,

Як нам с тобою растатця.

Так як рибочка з водою,

Так нам Палажка з тобою!.. Гу-у-у!..

Мнисець дорогу просвітив,

Братець сестричку проводив,

И ворутечка очинив,

И доруженьку указав.

– Осе тобі, сестриця дорога,

Їдь од батенька здорова.

Ой будь здорова як вода,

Ой будь богата як земля.

Ой будь красна як весна. Гу-у-у!..

При вході молодих до хати нареченого, їх зустрічає на порозі мати молодого з хлібом і сіллю в руках. Вони входять до хати, кланяються і сідають за стіл. Тут давно вже чекають на них «баби», сусіди та родички, які зараз же заспівують:

Прилетіла да тетеренька,

Не вчєра да теперенька,

Тут вона сіла, впала,

Господиня встала.

Не кишкайте, не полохайте,

Тут її да принажувайте,

По головці да прилажувайте,

Пшона пудсипайте, води пудливайте!..

Після цього всі вечеряють, п'ють горілку та йдуть по домівках, а молодята йдуть спати до комори.

Наступного дня, вранці, дружки



Чернігівщина. Весільне вбрання

приносять молодятам сніданок: хліб, холодець, смажену курку і таке інше. Дорогою дружки співають: ➡➡➡

← Деж тебе, Мотречко, шукати,
 Чи в шевлії, чи в лободі,
 Чи з лебедями на воді?
 Ой чи в зеленій дуброві,
 Чи у свекрові в коморі? Гу-у-у!..

Молода веде дружок до комори і пригощає їх. Цього дня зранку в молодого на подвір'ї на високій жердині вивішують червоний прапор, на знак того, що наречена виявилася чистою і невинною; відсутність прапора свідчить про протилежне. Потрібно зауважити, що експертизу проводять «старі баби»...

Молода прив'язує червоні стрічки в петлиці всім, хто приходить.

Через кілька годин з'являються баби і ведуть молоду до церкви «скривати». Священникові при цьому дарують хліб і хустку; священник накриває молоду шматком полотна і щось читає. У цьому

й полягає дивний обряд «скривання».

Із церкви баби повертаються з веселими піснями:

А ми були у Бога,
 Молилися Богу
 І духу святому,
 Попу молодому!..
 Вигребай мати жар, жар,
 Коли тобі дочки жаль, жаль,
 Укидай у піч дрова,
 Оставайся здорова!..

Цього дня веселощі відбуваються в хаті молодого; зазвичай вони бувають особливо галасливими, порівняно з іншими моментами весілля. Кілька баб відносять рідним молодій до їхньої хати пиріжки та смажену курку; там це ділять на всіх, гуляють, танцюють, п'ють горілку. Надвечір молода ходить разом із сестрою селом і запрошує рідних та знайомих на коровай до

молодого. Увечері тут ділять коровай так само, як і в молодій, з тією тільки різницею, що за столом сидять уже не дружки, а баби.

На третій день до молодих приїжджають знайомі, вбрані циганами; звідси вони вирушають «по людям» і випрошують сало, пашню (тобто жито, гречку, овес тощо). Надвечір вони продають зібране, купують горілку і гуляють цілу ніч, причому «на блинах» надягають на голови один одному горщики і розбивають їх... (ця традиція потребує детального вивчення). Так закінчується весілля.

У наступні дні молода їздить до знайомих і збирає подарунки, обіцяні «на коровай»...

*Підготувала до друку
 Надія Мірошніченко*

КОРИСНІ КОПАЛИНИ ГЛУХІВЩИНИ

70 років тому. Про що писала місцевга преса

Глухівський район багатий на корисні копалини. Деякі види їх, як каолін, крейда добре вивчені і розробляються. Інші ж – недостатньо або зовсім не досліджені.

Родовища крейди в с. Заруцькому становлять мільйони тонн. Крім того, значні поклади її залягають близько сіл Некрасове, Полошки (біля Глухова – так звана Туманщина).

Крейда – не тільки будівельний матеріал. У меленому і плавленому вигляді вона використовується у гумовій і парфумерній промисловості. Крім того, це – основний вид сировини при виробітку кальцинованої і питної соди. Значна кількість крейди потріб-

на і для вапнування кислих поліських ґрунтів. Торфовища на Глухівщині використовуються лише ті, що знаходяться в улоговині річки Есмань – верхній шар приблизно наполовину пласта. Інші ж родовища, як Землянське, Матлахське (на схід від міста), ще не вивчені і не розробляються.

А між тим, торф можна застосовувати як сировину для хімічної промисловості, виробляючи з нього торф'яний пек, кокс, кислоту. У будівельній справі торф потрібний як місцевий матеріал для теплоізоляції. У сільському господарстві з решток торфу – підстилка для худоби і компости.

Глухівський район багатий будівельною глиною різних сортів, але вони також мало використовуються. Найбільш досліджені поклади її зна-

ходяться в районі Глухівської МТС. Це – прекрасна глина для вироблення цегли і черепиці. Виготовляти таку продукцію в цьому місці дуже зручно, тому що поруч є вода з річки Есмань і проходить залізниця. У зв'язку з тим, що близько знаходиться крейда, з цієї глини можна виробляти і цемент.

Наш район має і будівельне каміння. Воно залягає в урочищах Гутянського лісництва, Курдюмівки, Дунаєцької Слобідки. У Слоуті і його околицях є залізна болотна руда, з якої можна виробляти залізний сурик для фарби.

М. Железний, гірничий технік

**Глухівська районна газета
 «За перемогу» № 26 (4025) 1955 р.**

Газета «Соборний майдан»

Засновник — Національний заповідник «Глухів»

Ідентифікатор медіа R 30-02700 у Реєстрі суб'єктів у сфері медіа

Адреса редакції: м.Глухів Сумської обл., вул.Шевченка, 30, тел. 2-35-57, e-mail: dikz@ukr.net

Номер підготовлено у науково-дослідному відділі Заповідника

Верстка Віктора ІСАЄВА

Редакція газети «Соборний майдан» запрошує до творчого співробітництва науковців, краєзнавців, любителів старовини

Електронна версія на сайті <http://nz-hlukhiv.com.ua/>

Редакційна колегія

Світлана ЖУКОВА
 Надія МІРОШНИЧЕНКО
 Людмила АРТЕМОВА
 Неля ПІНЧУК
 Віктор ІСАЄВ

РОЗПОВСЮДЖУЄТЬСЯ БЕЗКОШТОВНО